

+U0100.PD-5_ALU PASSERELLA OSCILLANTE



Dimensione	Area di sicurezza	Area di impatto	Altezza di caduta HIC	Ingombro fisico	Numero di utilizzatori
6,2 x 4,1 m	0 mq	60 cm	3,2 x 1,1 x 1,3 m	5	

Caratteristiche



Età di utilizzo

Da 2 a 12 anni

Materiali



Prodotto da azienda certificata ISO 9001, ISO 14001, PEFC e FSC. Realizzato in alluminio EN AV6060 profilo speciale mm 90x90 con spigoli arrotondati raggio mm 32 con anime interne di rinforzo. Spessore minimo mm 2,7. Tutta la bulloneria in acciaio inox.

Pianta

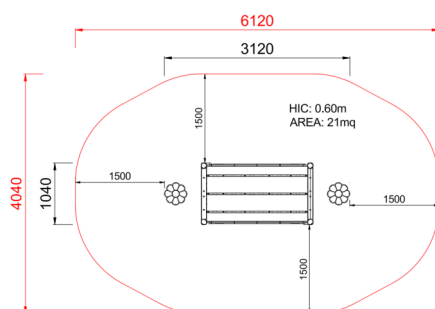

Vista



Produttore

Pozza 1865 S.R.L.

Paese di produzione

ITALIA



Area di sicurezza totale / Total safety area: 21mq
Altezza Max di Caduta / Max falling height: 0.60m

Descrizione componenti



xPD-5_ALU - NG Ponte mobile dritto

N. 1 Ponte fisso realizzato in con struttura portante in acciaio verniciato, con corde in acciaio rivestito in nylon come supporto per dei fiori basculanti in polietilene HDPE con pedana di sicurezza in gomma conforme ai criteri CAM



0452 - APPOGGIO CENTRALE TORRE MINI

NR 1 componente in metallo per composizioni modulari



x0399_ALU - NG Maniglione doppio

N. 2 Coppia di maniglioni di chiusura realizzati in acciaio INOX